

LM02 4G+BT 收款音箱规格 书

版本：V1.0

更新日期：2022 年 3 月 9 日

深圳市易连物联网有限公司版权所有

本产品的规格书如有变更，恕不另行通知。

深圳市易连物联网有限公司保留在不另行通知的情况下，对其中所包含的规格书和材料进行更改的权利，同时由于信任所引用的材料所造成的损害（包括结果性损害），包括但不限于印刷上的错误和其他与此出版物相关的错误，易连物联网公司将不承担责任。

修改记录

文档版本	作者	审核人	发布日期	修改说明
V0.1	lx1	zz1	2022/3/9	1. 初稿

目录

修改记录.....	- 2 -
目录.....	- 3 -
1. 概述.....	- 4 -
1.1 产品概述.....	- 4 -
1.2 特点.....	- 4 -
1.3 应用领域.....	- 4 -
1.4 APP 下载.....	- 5 -
2 实物封装.....	- 5 -
2.1 正按键形态.....	- 5 -
2.2 侧按键形态.....	- 7 -
3 技术规格.....	- 10 -
3.1 功耗.....	- 10 -
4 天线信息.....	- 11 -
4.1 天线类型.....	- 11 -
4.2 降低天线干扰.....	- 11 -
5 生产指导.....	- 11 -
5.1 组装说明.....	- 11 -
5.2 生产测试.....	- 11 -
6 联系我们.....	- 12 -

1. 概述

1.1 产品概述

LM02 是深圳市易连物联网有限公司专为收款音箱打造，采用中移 cat1 模组，通过 4G 进行交互，具有播报速度快、收发灵敏性高、装配简单等优点。BT 模式下，可作为蓝牙音箱使用。LM02 有配套的 APP、云平台，可直接接入使用。

LM02 有正按键和侧按键两种形态。

1.2 特点

- 4G cat.1
- 双模蓝牙：BT BLE5.0（可选）
- 外接 FPC 天线
- 装配简单
- 4G 无信号死角，不限制使用场景
- 连接速度快，无延迟
- 有配套的收款神器 APP、云平台

1.3 应用领域

收款音箱

1.4 APP 下载



2 实物封装

LM02 有正按键和侧按键两种形态。

2.1 正按键形态

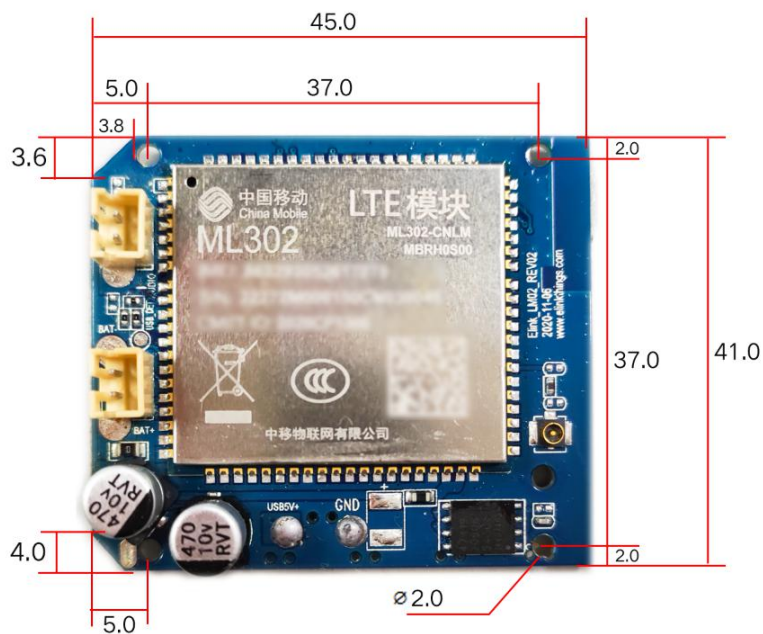

尺寸图-正面（单位：mm，正视图）

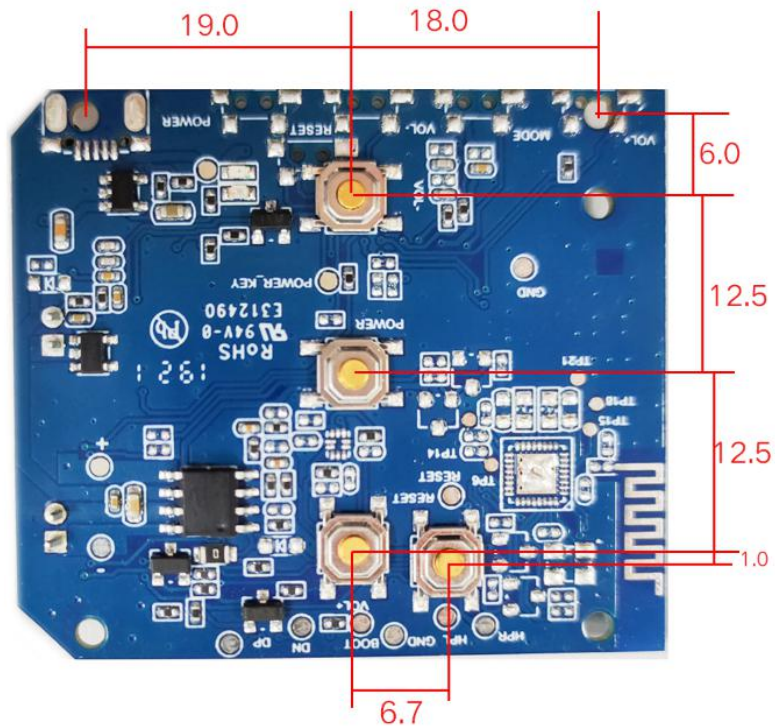

尺寸图-背面（单位：mm，正视图）

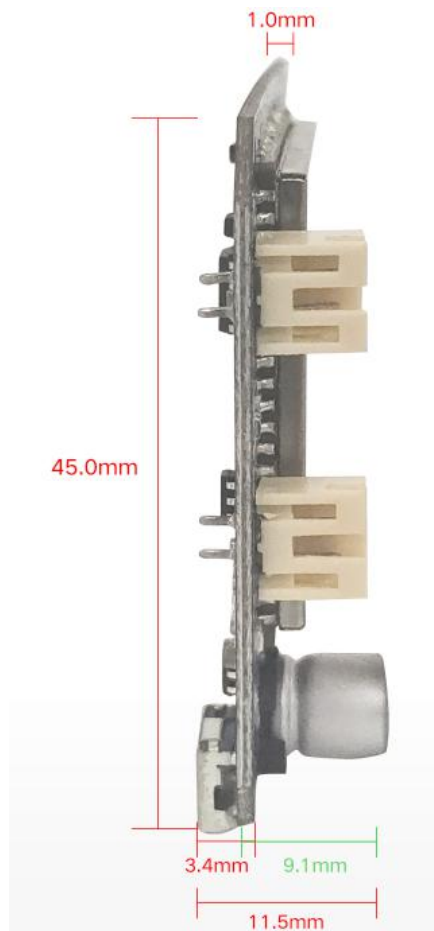

LM02 封装尺寸-（单位：mm，侧视图）

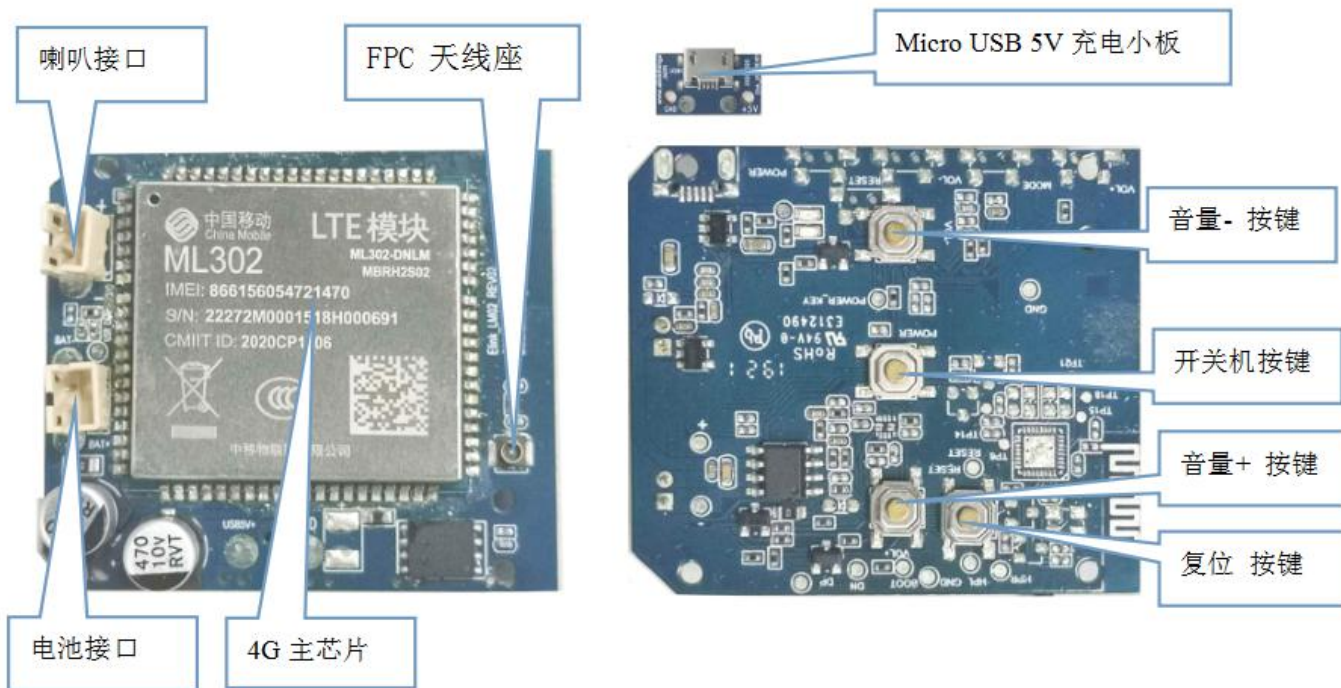

实物图

2.2 侧按键形态

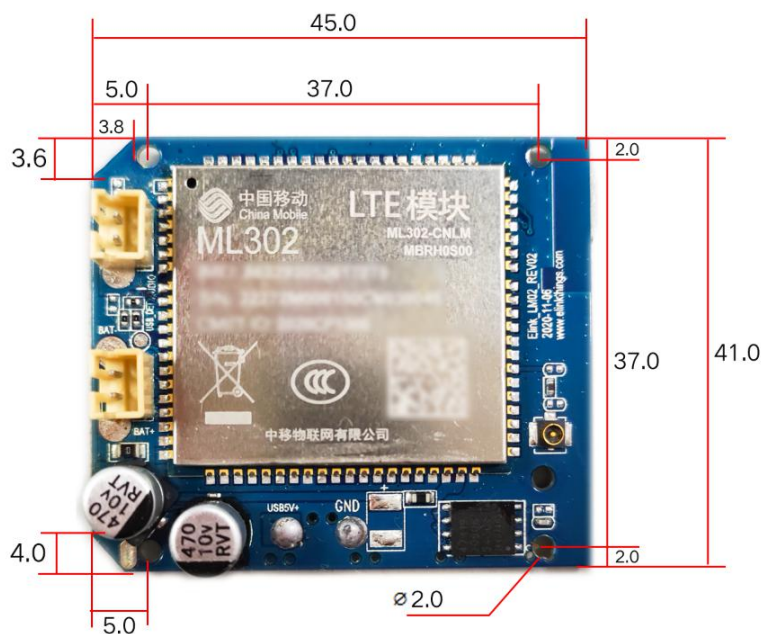

尺寸图-正面（单位：mm，正视图）

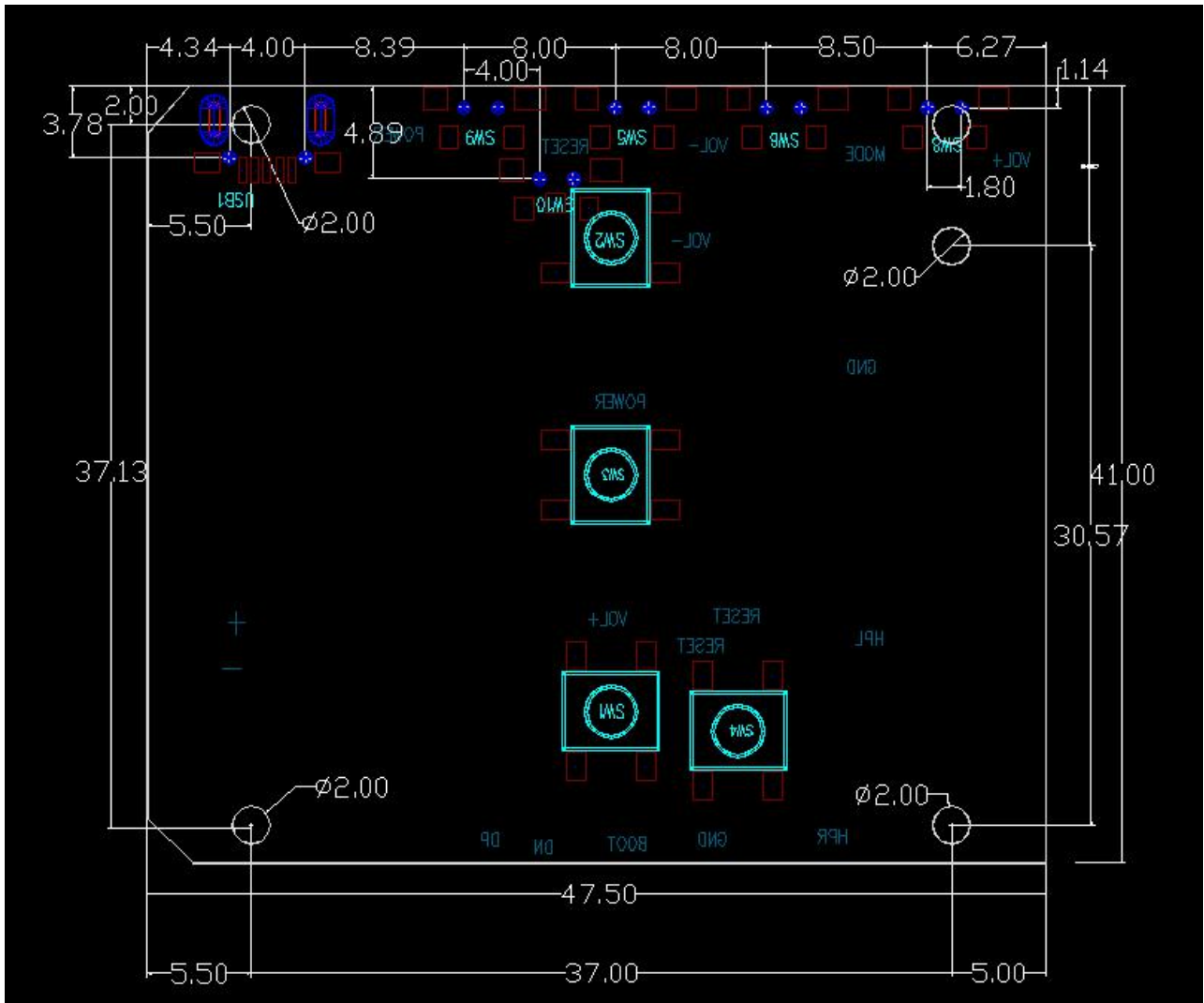

尺寸图-背面（单位：mm，正视图）

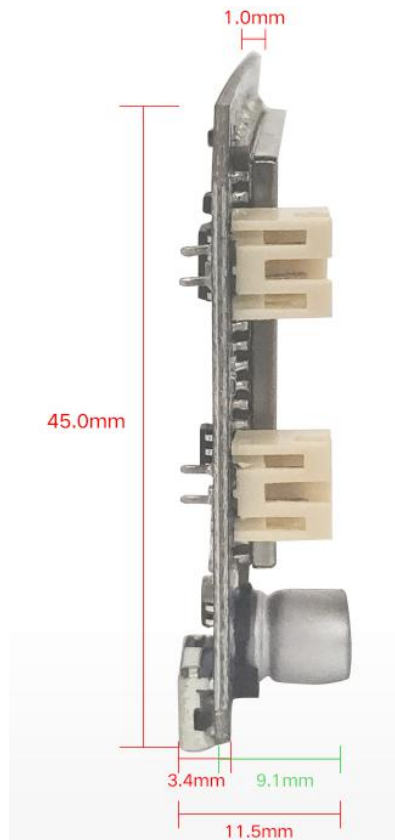

LM02 封装尺寸- (单位: mm , 侧视图)

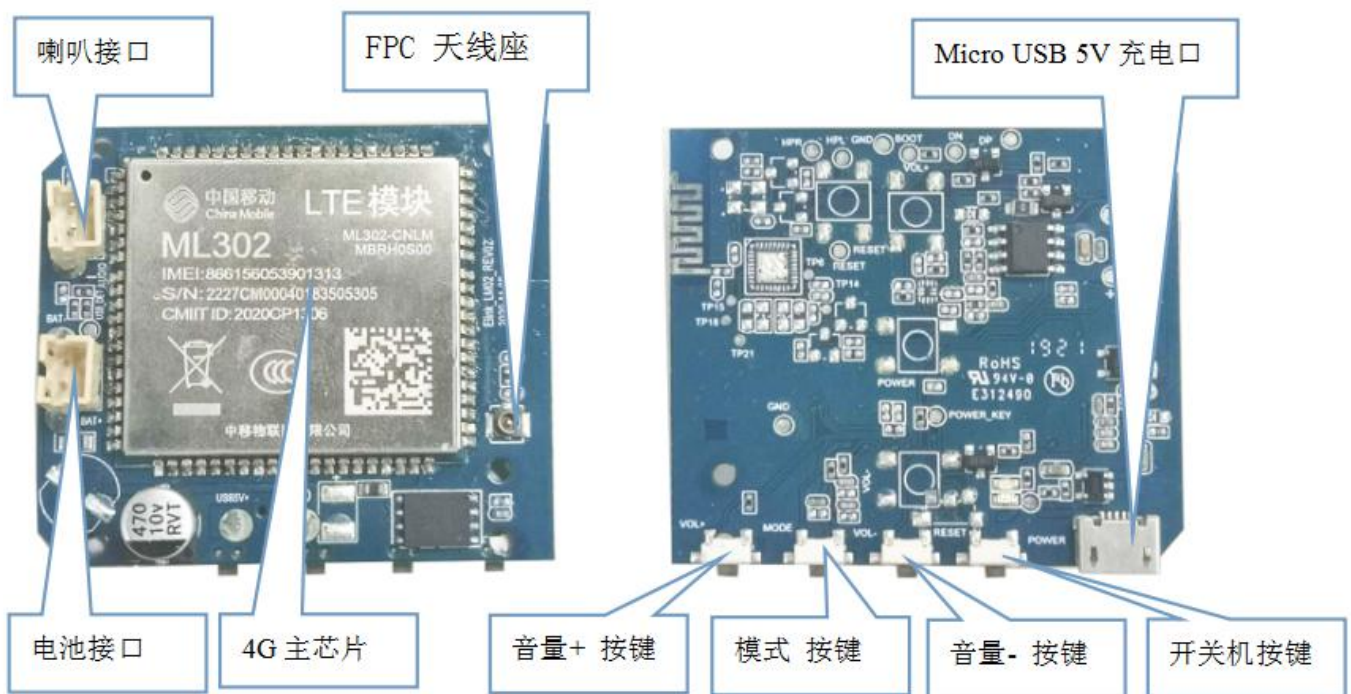

实物图

3 技术规格

序号	类别	描述	备注
1	4G 主芯片	中移 ML302	
2	蓝牙芯片	BK3266	
3	通讯方式	4G+BT	BT 可选
4	蓝牙版本	BT BLE 5.0	双模
5	天线	外接 FPC 天线	
6	电池	3.7V/4000mAH 锂电池	
7	充电方式	Micro USB 5V 充电	
8	充电电流	610mA	
9	续航时间 (电池容量:4000mAh)	一直处于 4G 连接模式: 98 小时 一直处于蓝牙连接模式: 133 小时	

3.1 功耗

参数项	工作条件	典型值	备注
4G 模式	联网过程平均电流	110mA	
	4G 连接成功、等待消息平均电流	30mA	
	4G 连接成功、收发数据平均电流	107mA	
BT 模式	未连接蓝牙平均电流	32mA	
	连接蓝牙平均电流	40mA	

4 天线信息

4.1 天线类型

使用外接 FPC 天线

4.2 降低天线干扰

4.2.1 组装注意：模块净空区周围需要保证净空高度和净空距离大于 5MM，避免其他金属材质干扰蓝牙信号。

5 生产指导

5.1 组装说明

为了使作业人员能够正确、方便、快捷的完成产品组装，确保产品质量、满足客户要求，我司提供《LM02 生产测试指导说明（组装）》，具体可联系我司业务获取。

5.2 生产测试

为了提高产品品质以及客户生产效率最大化，我们提供产品相应的成熟，高效测试工具。使用方法请参考《测试盒说明》。



6 联系我们

深圳市易连物联网有限公司

地址：深圳市宝安区西乡街道银田工业区侨鸿盛文化创意园写字楼 A 栋五层 502 室

Tel: + (86) 0755-81773367

市场部邮箱： marketing@elinkthings.com

FAE 邮箱： hw@elinkthings.com

官网： www.elinkthings.com